

DER FORD
TRANSIT CITY



DER FORD TRANSIT CITY - HIGHLIGHTS DER SERIENAUSSTATTUNG

HV-Batterie Batterievorkonditionierung Schnellladeanschluss	Fahrerassistenz Park-Pilot-System vorn und hinten Rückfahrkamera Verkehrsschild-Erkennungssystem Geschwindigkeitsregelanlage, adaptiv Selektierbare Fahrmodi (Normal, Eco, Rutschig)	Ausstattung außen Schiebetür, rechts* Doppelflügelhecktür (Öffnungswinkel 180°)* Türgriffe, Schwarz Halogen-Scheinwerfer LED-Tagfahrlicht Halogen-Rückleuchten Scheinwerfer-Assistent mit Tag/Nacht-Sensor Scheibenwischer mit Intervallschaltung Außenspiegel, manuell anklappbar, elektrisch einstellbar	Ausstattung innen Klimaanlage, manuell Elektrischer Zuheizung (PTC) 7"-Instrumententafel (digital) 12,3"-Multifunktionsdisplay Laderaumbeleuchtung* USB-Anschluss Apple CarPlay ²⁾ und Android Auto ²⁾ Seitenwandverkleidung im Laderaum, halbhoch* Kopfstützen vorn, 2-fach einstellbar Fahrersitz, beheizbar Fahrersitz, 6-fach manuell einstellbar Beifahrer-Doppelsitz Fensterheber vorn, elektrisch, mit Quick-Down-Schaltung Müdigkeitswarner (kamerabasiert) Vinyl-Bodenverkleidung im Laderaum*
Sicherheit Gurtwarner für Fahrer und Beifahrer Notruf-Assistent (eCall) ¹⁾ Fahrerairbag Beifahrerairbag Zentralverriegelung Diebstahl-Alarmanlage Wegfahrsperrung	Ausstattung Feststellbremse, elektrisch Pre-Collision-Assist Elektro-hydraulischer Bremsassistent		
	Bereifung und Räder Stahlräder 16" mit Radzierblenden Reifen 215/65 R16C Reifen-Reparatur-Set		

Kastenwagen ab CHF **34'350.-** (31'776.-)

Fahrgestell ab CHF **34'850.-** (32'239.-)

Alle angegebenen Preise sind unverbindliche Preisempfehlungen ab Werk in CHF inkl. 8.1 % MWST (ohne MWST), gültig ab 01.06.2026.

* für Kastenwagen
 Fußnotenerklärungen zu den erteilten Angaben finden Sie auf Seite 10.



DER FORD TRANSIT CITY - MOTOREN UND MODELLPREISE

Karosserievariante	Serie	Modell	Motor ³⁾	Getriebe	Antrieb	Nutzbare Batteriekapazität (kWh)	Preis in CHF inklusive MwSt.	Preise in CHF exklusive MwSt.
Kastenwagen	Trend	300 L1/H1	Elektromotor 110 kW (150 PS)	1-Gang Automatik- getriebe	Frontan- trieb	55	34'350.-	31'776.-
Kastenwagen	Trend	330 L2/H2	Elektromotor 110 kW (150 PS)	1-Gang Automatik- getriebe	Frontan- trieb	55	35'850.-	33'164.-
Fahrgestell	Trend	330 L2	Elektromotor 110 kW (150 PS)	1-Gang Automatik- getriebe	Frontan- trieb	55	34'850.-	32'239.-

Alle angegebenen Preise sind unverbindliche Preisempfehlungen ab Werk in CHF inkl. 8.1 % MWST (ohne MWST), gültig ab 01.06.2026.

Fußnotenerklärungen zu den erteilten Angaben finden Sie auf Seite 10.

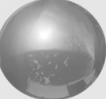
DER FORD TRANSIT CITY - WUNSCHAUSSTATTUNG

Außenfarben		Code	Kastenwagen	Fahrgestell	Preis in CHF inklusive MwSt.	Preis in CHF exklusive MwSt.
Frozen White		PN3GZ	S	S	0,-	0,-
Ingot Silver Metallic		PN4AG	O	-	1'100.-	1'018.-
Blue Panther Metallic		PN4HE	O	O	1'100.-	1'018.-
Panther Black Metallic		PNJAB	O	-	1'100.-	1'018.-
Broom Yellow		PSTBL	O	-	1'100.-	1'018.-

Alle angegebenen Preise sind unverbindliche Preisempfehlungen ab Werk in CHF inkl. 8.1 % MWST (ohne MWST), gültig ab 01.06.2026.

Zeichenerklärung: S serienmäßig — nicht verfügbar O Wunschausstattung

DER FORD TRANSIT CITY - REICHWEITE UND LADEN

	Elektrische Reichweite (kombiniert) (km) ⁴⁾	Elektrische Reichweite (Stadt) (km) ⁴⁾	DC Schnellladung 10-80% ⁵⁾	Max. DC-Ladeleistung (kW) ⁶⁾	AC Ladung 10-100% 7,4kW einphasig ⁶⁾	AC Ladung 10-100% 11 kW dreiphasig ⁶⁾
Kastenwagen						
L1/H1	254	381	33 Minuten	87	8 Stunden	5,5 Stunden
L2/H2	224	340	33 Minuten	87	8 Stunden	5,5 Stunden
Fahrgestell						
L2	Abhängig vom Umbau	Abhängig vom Umbau	33 Minuten	87	8 Stunden	5,5 Stunden

Fußnotenerklärungen zu den erteilten Angaben finden Sie auf Seite 10.

DER FORD TRANSIT CITY- GEWICHTE

	Zulässiges Gesamtgewicht (kg)	Max. Nutzlast (kg) ⁷⁾	EG-Leergewicht inkl. Fahrer (kg) ⁸⁾	Leerachslast, vorn (kg)	Leerachslast, hinten (kg)
Kastenwagen					
L1/H1	3.000	1.010	1.990	1.330	1.780
L2/H2	3.270	1.200	2.070	1.440	1.920
Fahrgestell					
L2	3.270	Abhängig vom Umbau	1.745	1.440	1.920

Fußnotenerklärungen zu den erteilten Angaben finden Sie auf Seite 10.

DER FORD TRANSIT CITY - ABMESSUNGEN

KASTENWAGEN

Außenlänge (mm)		L1/H1	L2/H2
A	Gesamtlänge	4.985	5.285
D	Radstand	3.060	3.360
E	Überhang vorn	810	810
F	Überhang hinten	1.115	1.115
	Schiebetür Öffnungsbreite	1.164	1.164
Innenraumlänge (mm)			
K	Maximale Laderaumlänge am Boden (mit Trennwand)	2.770	3.070
Außenhöhe (mm)			
C	Gesamthöhe	1.991	2.285
	Schiebetür Öffnungshöhe	1.397	1.397
J	Hecktür Öffnungshöhe	1.330	1.620
Innenraumhöhe (mm)			
N	Laderaumhöhe	1.456	1.746
O	Ladekantenhöhe	550	552
Außenbreite (mm)			
B	Breite mit Außenspiegeln	2.258	2.258
	Breite mit angeklappten Außenspiegeln	2.150	2.150
	Breite ohne Außenspiegeln	1.885	1.885
I	Hecktüren Öffnungsbreite	1.593	1.593
Innenraumbreite (mm)			
L	Maximale Laderaumbreite	1.740	1.740
	Laderaumbreite zwischen den Radkästen	1.300	1.300
Innenraum – Laderaumvolumen (m³)			
	Laderaumvolumen SAE	6	8
	Laderaumvolumen VDA	5,75	7,48
	Laderaumvolumen Max.	6,43	8,5
Außenmaße (m)			
	Wendekreis, von Bordstein zu Bordstein	12	13

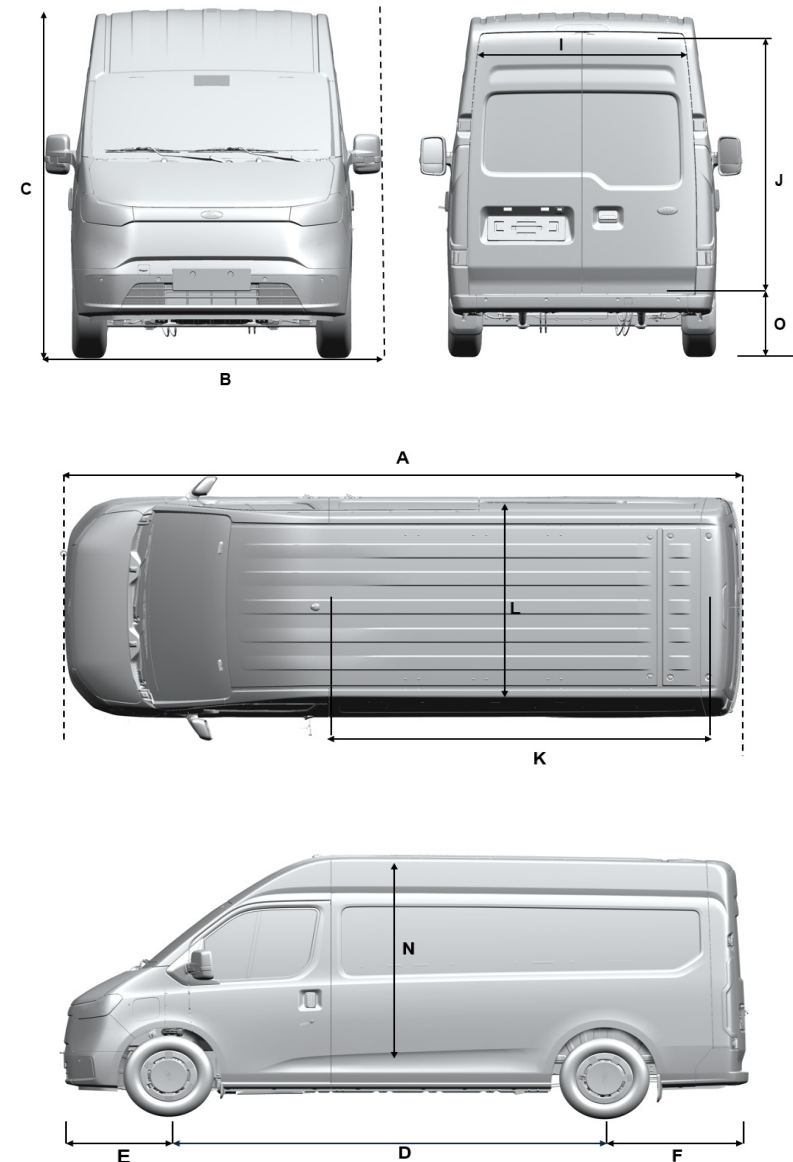

DER FORD TRANSIT CITY - ABMESSUNGEN

FAHRGESTELL

Außenlänge (mm)		
A	Gesamtlänge (ohne Aufbau)	5.200
D	Vorderer Überhang	810
F	Hinterer Überhang (ohne Aufbau)	1.030
E	Radstand	3.360
	Rahmenlänge	2.890
Q	Länge Kabinenrückwand bis Vorderachse	1.441
R	Länge Kabinenrückwand bis Hinterachse	1.955
Außenhöhe (mm)		
C	Gesamthöhe (maximal)	2.000
O	Rahmen-/Ladebodenhöhe (unbeladen)	616
Außenbreite (mm)		
B	Breite mit Außenspiegeln	2.258
	Gesamtbreite mit angeklappten Außenspiegeln	2.150
	Breite ohne Außenspiegeln	1.885
	Spurweite hinten	1.634
Außenmaße (m)		
	Wendekreis, Bordstein zu Bordstein	13

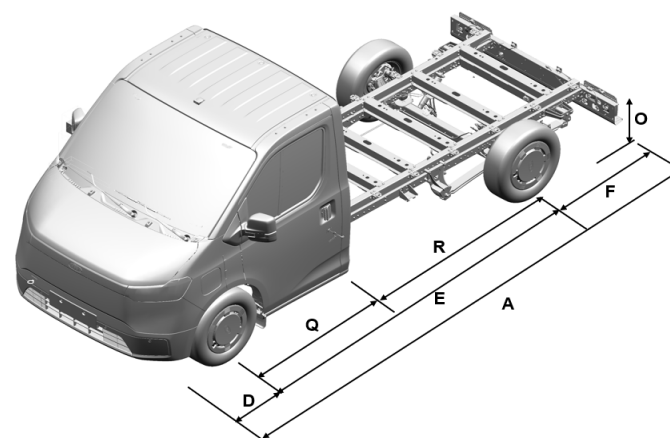
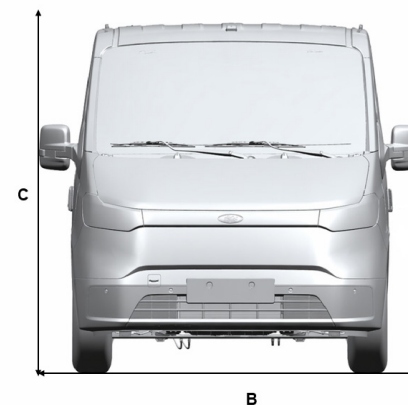

DER FORD TRANSIT CITY - ENERGIEVERBRAUCH

	CO2 Ausstoss kombiniert [g/km]	Verbrauch [kWh/100 km]	CO2-Emissionen aus der Treibstoff- und/oder Strombereitstellung [g/km]	Benzinäquivalent [l/100 km]
Kastenwagen				
L1H1	0	24,6	27	2.7
L2H2	0	27,8	31	3.1
Fahrgestell				
L2	0	41,7*	46	4.6

Bei den angegebenen Werten handelt es sich um provisorische Daten, da die definitiven Homologationswerte noch nicht vorliegen. Sobald die offiziellen Homologationswerte vorliegen, werden diese umgehend ersetzt. Die Angaben Verbrauch, CO2-Emissionen und Effizienzklasse gelten in Abhängigkeit von der gewählten Rad-/Reifenkombination. Die Werte können je nach Fahrweise, Strassen- und Verkehrsverhältnissen, Reifenwahl sowie Fahrzeugzustand variieren. Gemessen nach VO (EC) 715/2007 in der jeweils geltenden Fassung. Zielwert gemäss WLTP: 153.9 g/km.

*Abhängig vom Umbau

DER FORD TRANSIT CITY - ERLÄUTERUNGEN UND FUSSNOTEN

- 1) Notruf-Taste (eCall): Wird bei einem Unfall ein Airbag ausgelöst oder die Kraftstoffpumpe nach einem Aufprall abgeschaltet, setzt der Notruf-Assistent automatisch einen Notruf ab. Dies erfolgt in der jeweiligen Landessprache. Dabei informiert der Notruf-Assistent die Rettungskräfte über die genaue Position des Fahrzeugs, welche über das integrierte GPS-Modul ermittelt wurde.
- 2) Apple CarPlay ist eine eingetragene Marke von Apple Inc. Android Auto ist eine eingetragene Marke von Google Inc.
- 3) Systemleistung, gesamt: Angaben in kW entsprechen dem Maximalleistungswert; Dauerleistungswerte (Höchste 30-Minuten-Leistung) liegen bei 55 kW. Die maximale Leistung für Elektrofahrzeuge steht nur kurzfristig zur Verfügung. Die individuelle, während der Fahrt zur Verfügung stehende maximale Leistung kann durch Faktoren wie z.B. Batteriezustand, Ladezustand sowie Außentemperaturen beeinflusst werden. Die Maximalleistung kann bei möglichst hohem Ladezustand und optimalem Betriebstemperaturbereich der Hochvoltbatterie erreicht werden. Bei Plug-in-Hybriden handelt es sich um die maximale Systemleistung. Die Systemleistung gibt die Werte für maximale Leistung und maximales Drehmoment an, wenn elektrischer Antrieb und Verbrennungsmotor zusammenarbeiten.
- 4) Gemäß WLTP (Worldwide harmonised Light-duty vehicles Test Procedures) ist bei voll aufgeladener Batterie eine Reichweite bis zur genannten, zertifizierten elektrischen Reichweite – je nach vorhandener Serien- und Batterie-Konfiguration – möglich. Die tatsächliche Reichweite kann aufgrund unterschiedlicher Faktoren (z. B. Wetterbedingungen, Fahrverhalten, Streckenprofil, Fahrzeugzustand, Alter und Zustand der Lithium-Ionen-Batterie) variieren.
- 5) Die angegebenen Ladezeiten und Ladeleistungen sind Richtwerte. Die tatsächliche Ladedauer kann aufgrund verschiedener Faktoren wie z. B. der Umgebungstemperatur, der Batterietemperatur, dem anfänglichen Ladezustand, dem Alter und Zustand der Batterie sowie der Ladeleistung der verwendeten Ladestation abweichen. Die angegebene Ladezeit bezieht sich auf das Laden an einer DC-Schnellladestation mit einer Ladeleistung von mindestens 100kW
- 6) Die angegebenen Ladezeiten und Ladeleistungen sind Richtwerte. Die tatsächliche Ladedauer kann aufgrund verschiedener Faktoren wie z. B. der Umgebungstemperatur, der Batterietemperatur, dem anfänglichen Ladezustand, dem Alter und Zustand der Batterie sowie der Ladeleistung der verwendeten Ladestation abweichen.
- 7) Die angegebenen Nutzlasten beziehen sich auf das jeweilige Einstiegsmodell mit der angegebenen Motorisierung in der günstigsten Variante ohne Wunschausstattungen.
- 8) Das EG-Leergewicht berücksichtigt ein Fahrergewicht von 75 kg, sowie sämtliche erforderlichen Flüssigkeiten.

FORD ZUBEHÖR



Personalisieren Sie Ihren Ford mit unserem Angebot an offiziellen Ford Zubehörprodukten, die den Nutzen Ihres Fahrzeugs erweitern. Bitte besuchen Sie für einen Überblick den Zubehörkatalog oder informieren sich direkt bei Ihrem Ford Partner.

Steigern Sie den Werterhalt Ihres Fahrzeuges. Entdecken Sie unsere Schutzpakete und sparen Sie bis zu 32% gegenüber der UVP der Einzelpreise*. Die Pakete enthalten klassische Produkte zum Innenraumschutz wie z.B. Allwetterfußmatten vorne & hinten und eine Gepäckraumwanne und sind für die meisten Modelle verfügbar.

Das aktuelle Sortiment und Informationen zu Preisen (unverbindliche Preisempfehlungen) finden Sie im Zubehörkatalog unter:
www.ford-zubehoer.ch

* Basis UVP der Ford Werke GmbH (Stand 28.01.2026)

FORD **GARANTIEN**



FORD WERKSGARANTIEN

Die Ford Werksgarantien umfassen die Ford Neuwagengarantie, die Herstellergarantie auf Hochvoltkomponenten und Hochvoltbatterien, die Garantie gegen Durchrostern und die Lackgarantie.

FORD ASSISTANCE MOBILITÄTSGARANTIE

Doppelt sicher – einfach gut: Inspektion inklusive Mobilitätsgarantie, die Sie im Falle einer Panne in den meisten Ländern Europas mobil hält.

FORD PROTECT GARANTIE-SCHUTZBRIEF

Nach Ablauf der Ford Neuwagengarantie sind Sie vor unerwarteten Reparaturkosten geschützt.

FORD AUTOVERSICHERUNG

Mit der **Ford Autoversicherung** bieten wir Ihnen als Ford Fahrer eine exklusive Versicherungslösung an, die alle Produkte der klassischen Autoversicherung beinhaltet.

Darüber hinaus bieten wir Ihnen Sonderleistungen ausschliesslich für Ford-Fahrer an wie:

- **Reduktion Selbstbehalt und gratis Ersatzwagen**
Reduktion des Selbstbehalts um CHF 500.- im Kollisionskasko-Schadenfall resp. CHF 300.- im Teilkasko-Schadenfall. Im Kasko-Schadenfall erhalten Sie kostenlos einen Ersatzwagen (wenn die Reparatur in einer Ford Werkstatt ausgeführt wird).
- **Neupreisersatz**
Bei Totalschaden bzw. Diebstahl wird das Fahrzeug zum Neupreis ersetzt (in den ersten zwei Betriebsjahren und bei Bestellung eines neuen Ford innert sechs Monaten). Bei einem Totalschaden bzw. Diebstahl wird bis und mit 7. Betriebsjahr* der volle Kaufpreis entschädigt (kann bei Fahrzeugen bis und mit 2. Betriebsjahr eingeschlossen werden).
- **Zeitwertzusatzversicherung**
Bei einem Totalschaden erhalten Sie zusätzlich zum Zeitwert (Marktwert) des Fahrzeuges 20% des Katalogpreises (gilt für Fahrzeuge bis zum 7. Betriebsjahr, im 8. bis 14. Betriebsjahr 10%).

Versicherungspartner: Helvetia Schweizerische Versicherungsgesellschaft AG

Unsere attraktiven Angebote gelten auch für Firmenkunden. Berechnen Sie Ihre persönliche Versicherungsangebote unter:

www.ford-autoversicherung.ch

FORD CREDIT

Mit **Ford Credit** bieten wir Ihnen massgeschneiderte Leasinglösungen zu attraktiven Konditionen. Die Kreditvergabe ist verboten, falls sie zur Überschuldung des Konsumenten führt (Art. 3 UWG). Die Ford Credit Angebote werden durch Santander Consumer Schweiz AG erbracht.

Ihre Vorteile bei Ford Credit sind:

- Gleichbleibende Monatsraten über eine Laufzeit von 12 bis 60 Monaten
- Attraktive Konditionen bei einem festem Zinssatz, ggf. auch ohne Anzahlung möglich
- Problemlose Abwicklung direkt über Ihren Ford Partner

Fragen Sie Ihren Ford Händler, er erstellt Ihnen gerne ein entsprechendes Leasingangebot.

www.fordcredit.ch



Preisliste CH20260601V837 Transit City. Alle Angaben entsprechen dem Stand bei Erstellung: 01.06.2026
Änderungen und Irrtümer vorbehalten. Ford Motor Company (Switzerland) SA und Ford Credit behalten sich das
Recht vor, jederzeit und ohne vorherige Ankündigung Konstruktion, Daten, Ausrüstung und Preise ihrer Modelle
zu ändern.

